

仕様書番号 292950

TCM

FD160S-4
＜湿式ブレーキ＞
フォークリフトトラック
トルクコンバータ付

仕 様 書

<http://www.keiyou.net>

TCM 株式会社

TCM フォークリフト 仕様書

【車 両 名 称】	TCM	FD160S-4
【種 類】	ディーゼル式カウンタバランス形	
【性 能】		
最大荷重	(フォークの基から 600mmで)	<u>14,500 kg</u>
	(フォークの基から 1,220mmで)	<u>10,200 kg</u>
最大揚高	(フォーク上面で)	<u>4,000 mm</u>
サイドシフト量		<u>左右各 150 mm</u>
フォークシフト量 (外々で)		<u>470 ~ 2,210 mm</u>
マスト傾斜角	(前 傾)	6°
	(後 傾)	12°
上昇速度	(負荷時)	330 mm/s
走行速度	(無負荷時) < 前 進 >	33 km/h
	< 後 進 >	33 km/h
登坂能力	(負荷時, 走行速度 1.6km/hにおいて)	1 / 3.7
最小旋回半径	(車体最外部)	4,450 mm
最低地上高	(マスト下, ウイト下)	255 mm
【重 量】		
空車重量		<u>約 19,600 kg</u>

【機 関】

名 称	いすゞ自動車 “6HK1TC” ディーゼル機関
形 式	4 サイクル 水冷
シリンダー数 (径 x 行程)	6 - 115 x 125 mm
総行程容積	7.790 lit.
定格出力	132 kW(179 ps) / 2,000 rpm
最大トルク	807 N·m(82 kg-m) / (1,400 rpmにおいて)
空気清浄器	口紙式 1個
蓄電池 (JIS 5時間率容量)	12 V, 80 AH 2個
燃料タンク	250 lit.

【伝 動 装 置】

トルクコンバータ (形 式)	3要素 1段 2相形
変 速 機 (形 式)	フルパワーシフト, 常時噛み合い式, 自動変速式
(変速段数)	(前進) 3段, (後進) 3段
減速機および差動機	まがり歯歯車 および すぐ歯歯車
終 減 速 機	遊星歯車式
車 輪 (前 車 輪)	4 - 11.00 - 20 - 18 PR (ID)
(後 車 輪)	2 - 11.00 - 20 - 18 PR (ID)
ブレーキ装置 (常用ブレーキ)	前輪制動, 油圧湿式ディスクブレーキ
(駐車ブレーキ)	変速機内蔵 湿式多板ディスク 機械式
かじ取り装置 (形 式)	後輪かじ取り, ハイドロスティック式

【荷 役 装 置】

マ ス ト	外枠コ形・内枠J形断面, 転動式, 2段伸縮式
リフトチェーン	リフチェーン 2条

【油 圧 装 置】

リフトシリンダー	単動ピストン式
テイルトシリンダー	複動ピストン式
サイドシフトシリンダー	複動ピストン式
フォークシフト用モーター	オビットモーター (歯 車 式)
油 圧 ポ ンプ	歯 車 式
切 換 バ ル ブ	5連弁, 油圧パワート式, リーフバルブ付
ステアおよびトルコマチック用ポンプ	歯 車 式

【運 転 装 置】

〈運転席位置〉		車体中央から左寄り、シート前後調整可 サスペンション付き	
〈レバーおよびペダル類〉			
かじ取りハンドル	1	リフトレバー	1
ブレーキペダル	2	ティルトレバー	1
加速ペダル	1	サイドシフトレバー	1
方向変換レバー	1	フォークシフトレバー	2
ハンドル角度調整レバー	1	シート調整レバー	1
〈スイッチ類〉	—追加分は 4頁を参照して下さい—		
メインスイッチ (イグニッション兼用)	1	駐車ブレーキスイッチ	1
方向指示器スイッチ (ライト、デマーススイッチを含む)	1	切替スイッチ(距離計 - アワメータ)	1
警音器ボタン	1	ドライブモード切替スイッチ	1
		シフトホールド切替スイッチ	1
〈計器類〉	—追加分は 4頁を参照して下さい—		
走行速度計	1	燃料計	1
アワメータ(積算距離計と切替式)	1	トランスミッション油圧計	1
機関温度計	1		
〈警告装置〉			
駐車ブレーキ警告(ブザー併用)	1	ブレーキ油圧警告(ブザー併用)	1
機関油圧警告 (機関オイルフィル警告兼用)	1	ブレーキ油量警告	1
エアクリーナ目詰まり警告	1	ブレーキライニング警告	1
トルコン油温警告	1	ハイビーム表示	1
充電警告	1	インターロック警告灯(ブザー併用)	1
方向指示器指示	左右各 1	グロー表示灯	1
		エンジン警告灯	1
〈照明装置〉	—追加分は 4頁を参照して下さい—		
前照灯	2	制動灯	2
車幅灯	2	後退灯	1
尾灯	2	方向指示灯	前後各 2
〈その他〉			
警音器	1	バックミラー	左右各 1
後部反射器	2	(外寸 310x236mm)	
後退警告器	1	リヤアンダミラー(ウエイト上)	* 3
		(外寸 310x236mm)	
		* [4頁・(10)項による]	

【牽引装置】 (形式) 穴付きプレート

【付属工具】 (標準工具) 一式

TCM

フォーク リフト トラック FORK LIFT TRUCK

MODEL ; FD160S-4

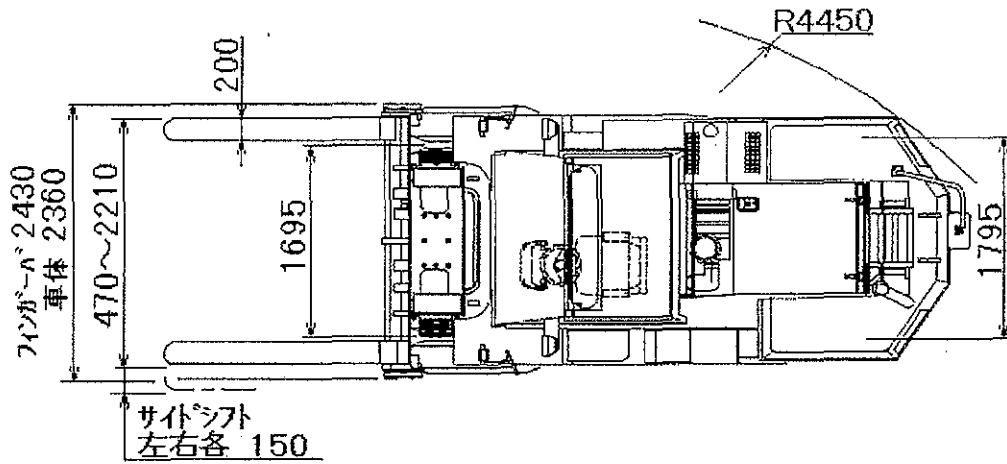

最大荷重

14,500kg / 600mm

10,200kg / 1,220mm

<http://www.keiyou.net>

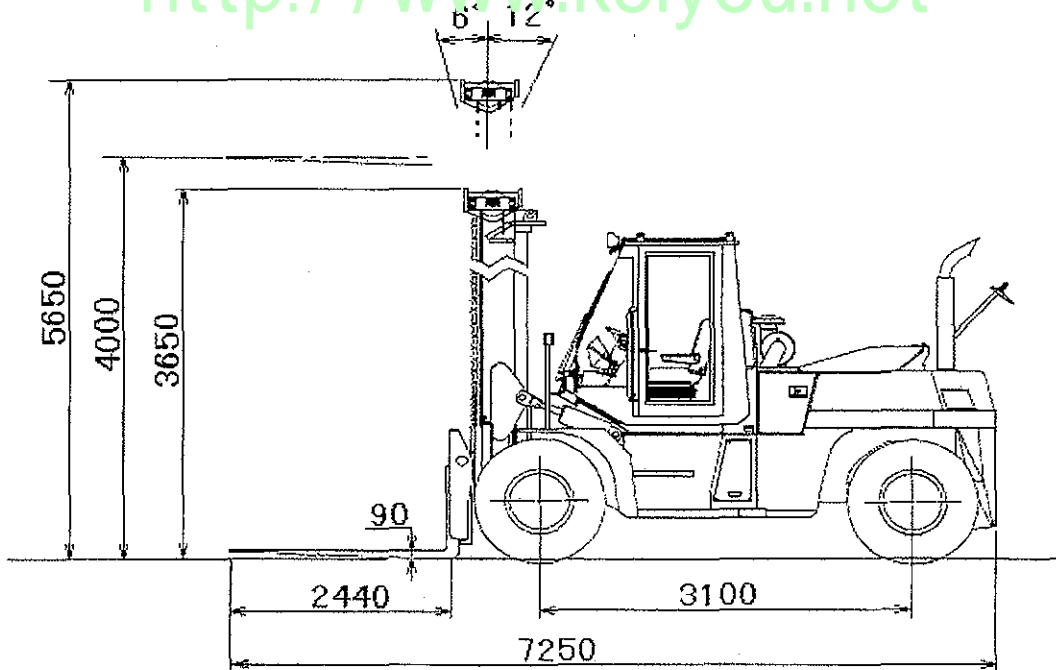

TCM株式会社
TCM CORPORATION

9512830